

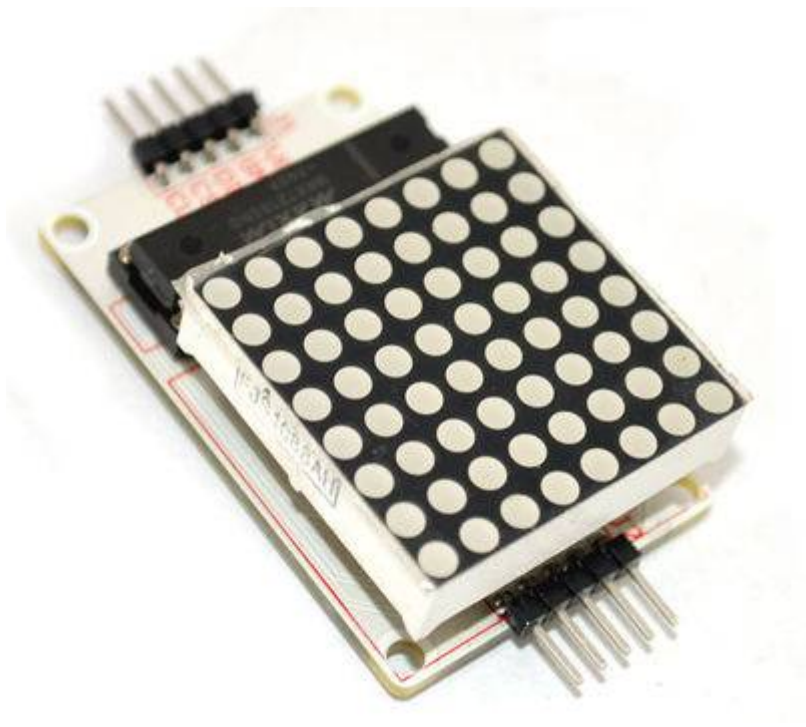

Après assemblage, il ressemblera à :



### Spécification de LED Matrix

- Tension de fonctionnement: DC 4.7V - 5.3V
- Tension nominale: 5V
- Courant de fonctionnement: 320mA
- Courant de fonctionnement maxi: 2A
- Température de fonctionnement: 0 °C - 50 °C
- Température typique: 25 °C

### Taille

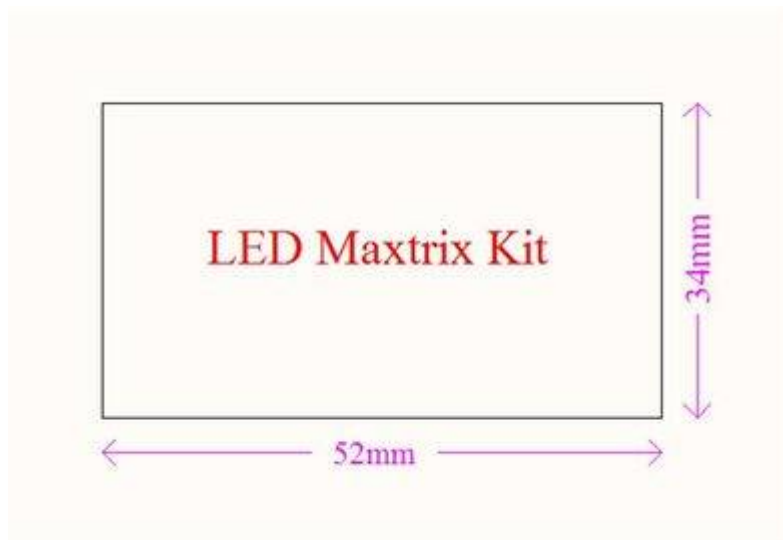

## Instructions d'assemblage

### Etape 1

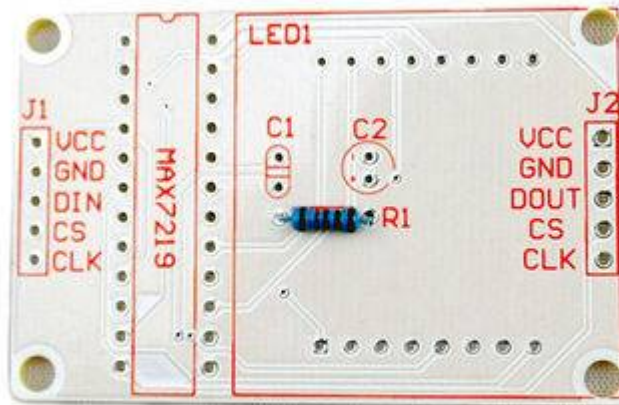

- Souder la résistance R1

### Etape 2

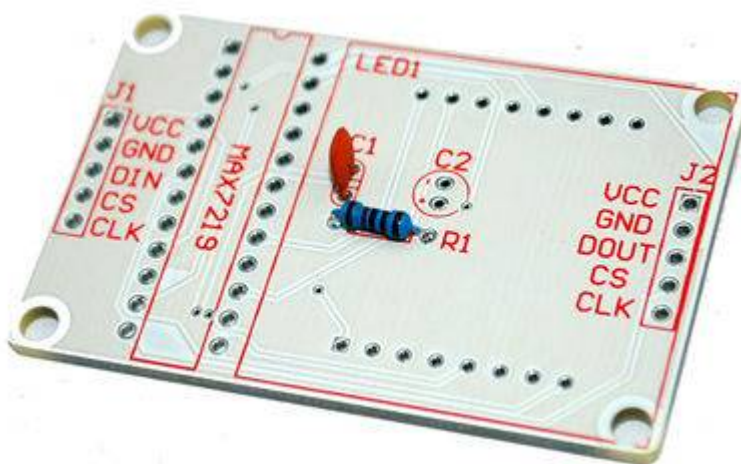

- Souder la capacité C1

### Etape 3

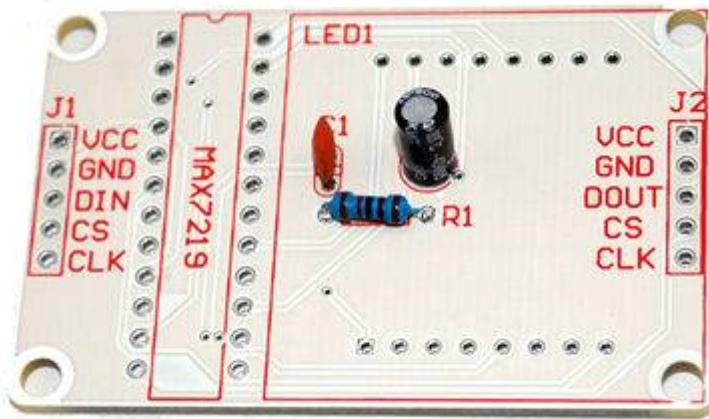

- Souder la capacite C2 , laisser un peu de marge pour pouvoir piler le condensateur sur la plaque

#### Etape 4

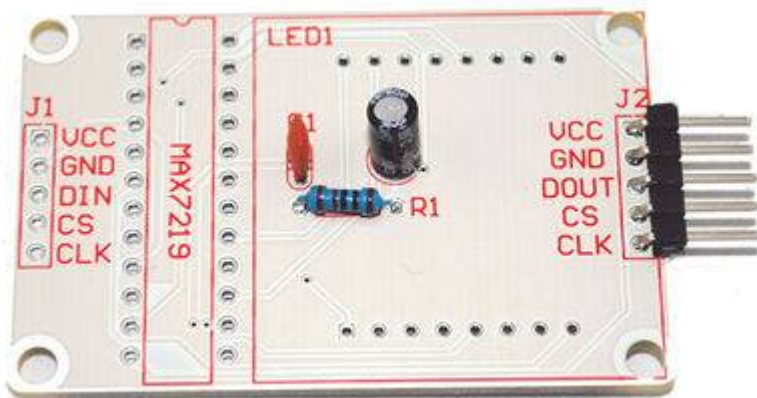

- Souder le connecteur J2

#### Etape 5

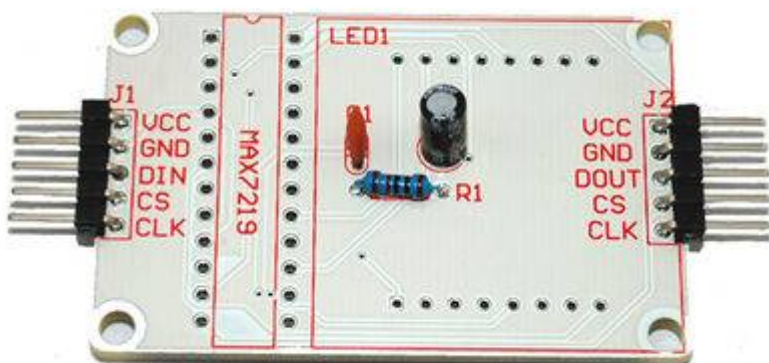

- Souder le connecteur J1

**Etape 6**

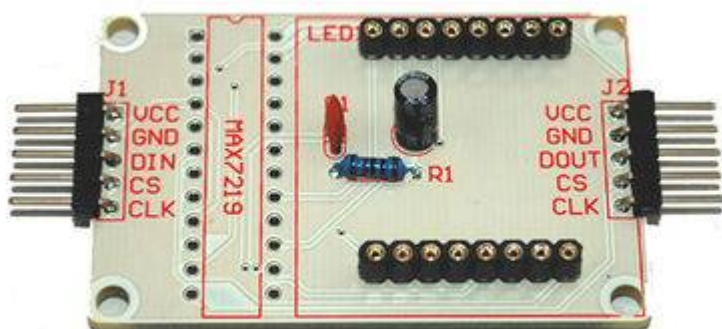

- Souder les 2 connecteurs de la Matrice de LEDs

**Etape 7**

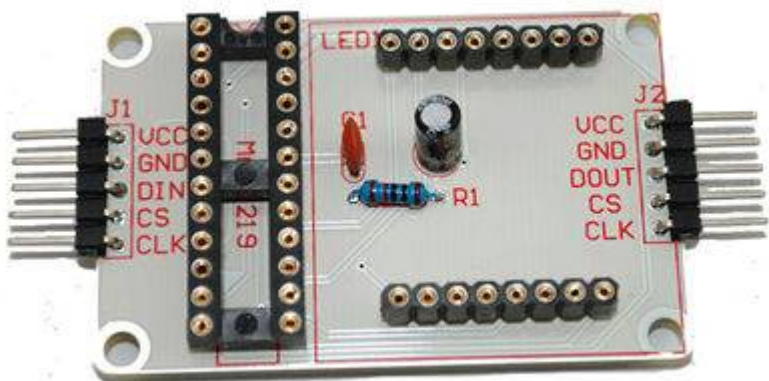

- Souder le connecteur du circuits intégré MAX7219

## Etape 8

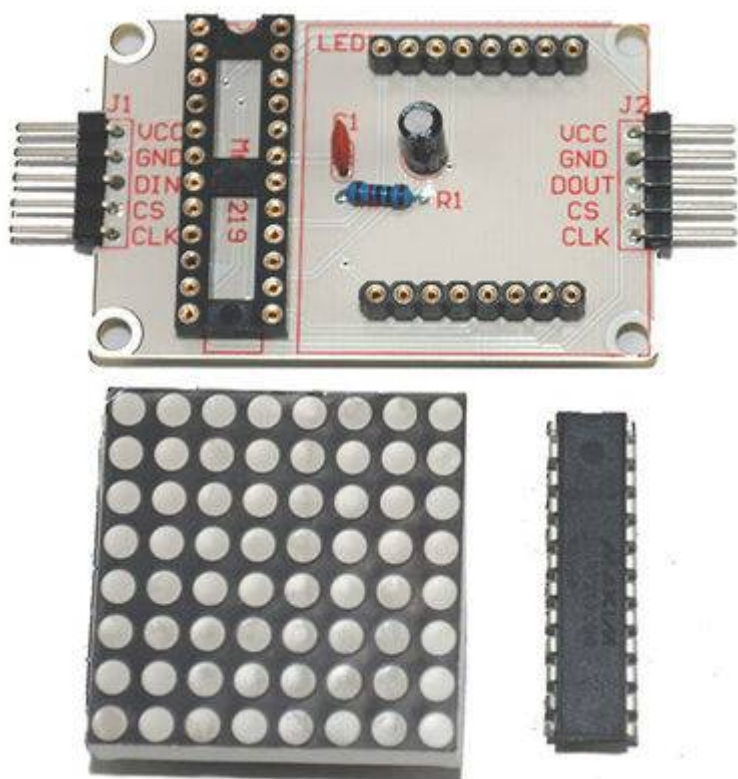

- Vérifier la position de C2 et installez le C.I. MAX7219 et la matrice de LEDS sur leurs connecteurs.

Nous obtenons enfin le module de matrice LED fini:

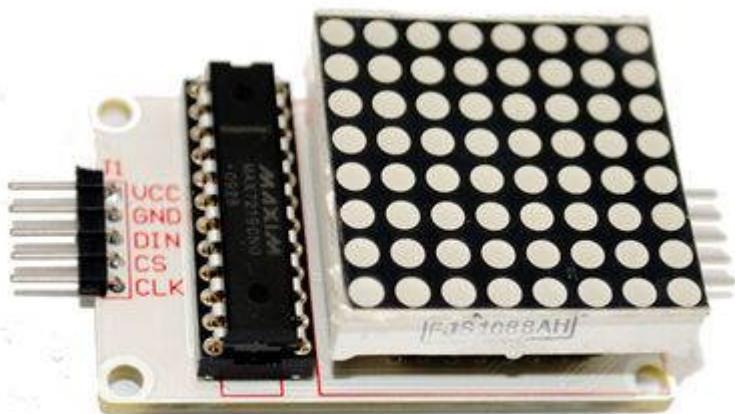

## Préparation du matériel

- Le module Matrice de LEDS MAX7219

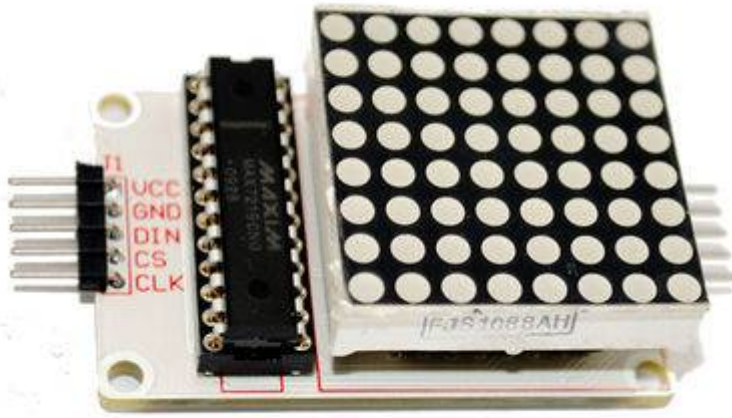

- L'Arduino Uno



- Le câble USB



- Les câbles de connexion



- L'alimentation Arduino 5V 2A



©2014-17

## Schéma des connections

Les schémas de la matrice LED sont joints ci-dessous.

Suivez les instructions suivantes pour connecter les périphériques.

- -1- La Matrice LED 8x8 doit être mise à la terre commune avec le module Arduino;
- -2- Brancher la broche Arduino 8 sur DIN sur la matrice LED;
- -3- Connectez la broche Arduino 9 à CS sur la matrice LED;
- -4- Connectez la broche Arduino 10 à CLK sur la matrice LED;
- -5- Utilisez une alimentation indépendante pour le bouclier matriciel 8x8 LED, et la tension d'alimentation est de 5V / 2A.



Schéma des connexions de la matrice de LEDS 8x8

## Étapes de test

### 1. Instructions de câblage

- Branchez Arduino pin8 à DIN sur 8x8 LED Matrix
- Connectez Arduino pin9 à CS de 8x8 LED Matrix
- Connecter Arduino pin10 à CLK de 8x8 LED Matrix
- Connecter Arduino 5V à VCC de 8x8 LED Matrix
- Connecter GND Arduino à GND de 8x8 LED Matrix

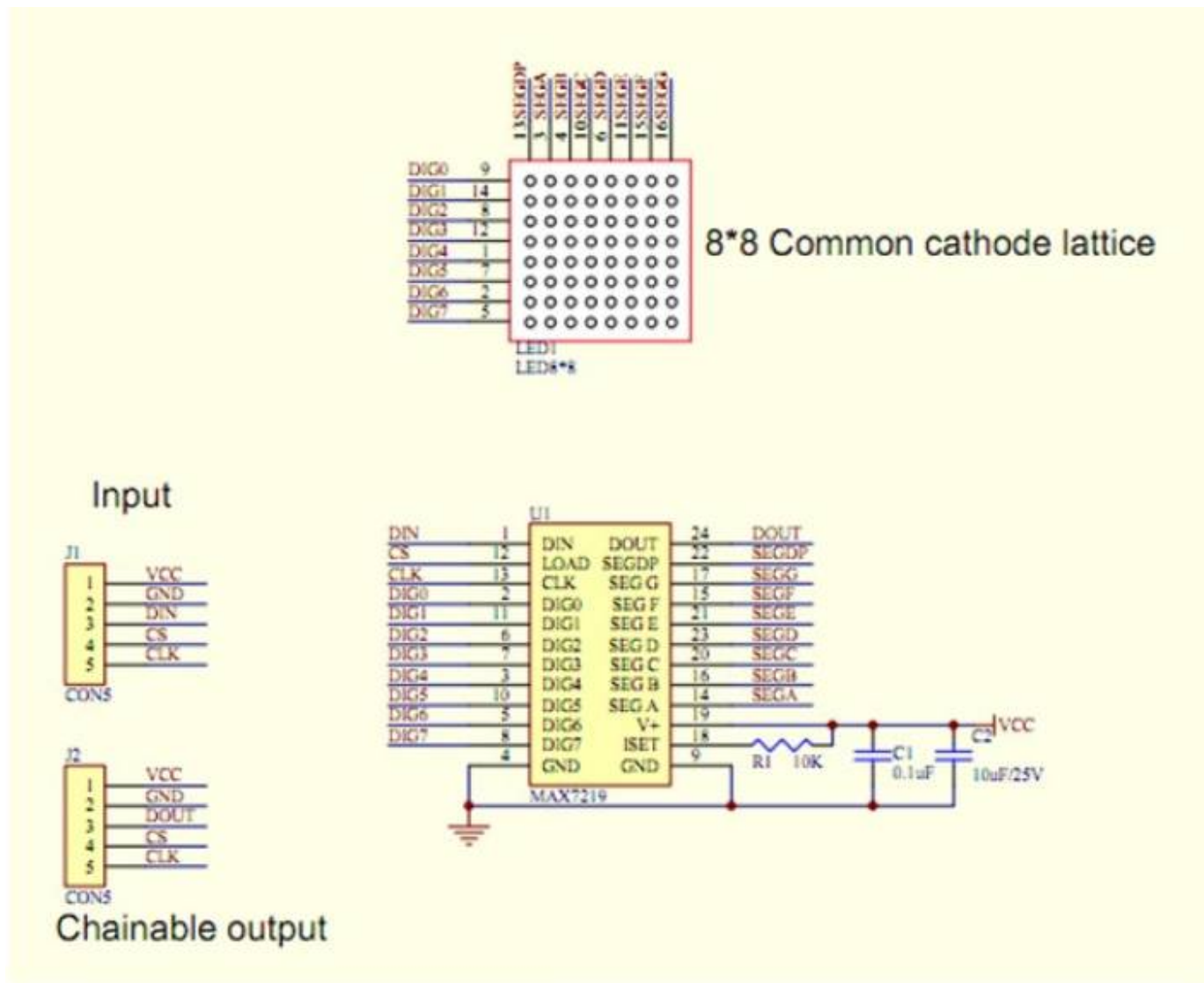
**Attention:** La masse (GND) de la matrice 8 x 8 LEDS doit être commune avec le module Arduino.

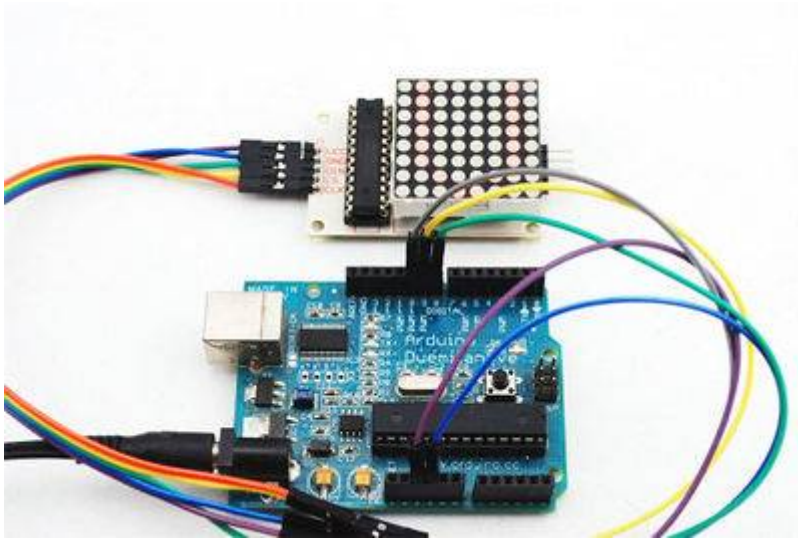

- -2- Vérifiez que les interfaces correspondantes sont correctement connectées.
- -3- Mise sous tension de la carte de démonstration Arduino avec adaptateur secteur.
- -4- Observation: La matrice de LED devrait circulairement afficher les chiffres 0 à 9 sur l'écran LED d'abord, puis les caractères A à Z, comme indiqué dans la figure ci-dessus.

From:

<https://chanterie37.fr/fablab37110/> - **Castel'Lab le Fablab MJC de Château-Renault**

Permanent link:

<https://chanterie37.fr/fablab37110/doku.php?id=start:arduino:max7219:fr>

Last update: **2023/01/27 16:08**

